



**MOULDING MACHINE FOR TORTELLINI, CAPPELLETTI, TORTELLONI, CAPPELLACCI**

FORMING MACHINE WITH SMALL DIMENSIONS, OFFERS A SIMPLE AND QUICK SANITIZATION AND IS EASY TO USE.

THE MOULD IS CHANGED BY REPLACING THE CENTRAL UNIT AND THE LOADING UNIT FILLED WITH RODS.

THE MACHINE IS ELECTROMECHANICAL. THE FUNCTIONAL UNITS ARE MOUNTED ON WHEELS TO FACILITATE POSITIONING IN DIFFERENT ENVIRONMENTS.

THE ELECTRICAL AND ELECTRONIC CONTROL FUNCTIONS ARE ARRANGED IN ELECTRICAL PANELS DIRECTLY RELATED TO THE INDIVIDUAL FUNCTIONS, CONNECTED TO THE ELECTRICITY GRID.

THE CONTROL PANEL IS FIXED ON A SWIVEL ARM AND IS THE SUPERVISOR OF ALL MACHINE FUNCTIONS.



**FORMATRICE PER TORTELLINI, CAPPELLETTI, TORTELLONI, CAPPELLACCI**  
FORMATRICE DALLE DIMENSIONI CONTENUTE, OFFRE UNA SEMPLICE E RAPIDA SANIFICAZIONE ED È FACILE DA UTILIZZARE.

IL CAMBIO FORMATO AVVIENE SOSTITUENDO IN BLOCCO IL GRUPPO CENTRALE ED IL GRUPPO CARICAMENTO RIPIENO COMPLETO DI ASTINE.

LA MACCHINA È DI TIPO ELETTROMECCANICO.

I GRUPPI FUNZIONALI SONO MONTATI SU RUOTE PER AGEVOLARE IL POSIZIONAMENTO IN DIVERSI AMBIENTI.

LE FUNZIONALITÀ DI CONTROLLO ELETTRICHE ED ELETTRONICHE SONO DISPOSTE IN QUADRI ELETTRICI DIRETTAMENTE RIFERIBILI ALLE SINGOLE FUNZIONI, COLLEGATI IN RETE ELETTRICA.

IL PANNELLO COMANDI È FISSATO SU UN BRACCIO ORIENTABILE ED È IL SUPERVISORE DI TUTTE LE FUNZIONI DELLA MACCHINA.



**FORMATRICE POUR TORTELLINI, CAPPELLETTI, TORTELLONI, CAPPELLACCI**

FORMATRICE AUX DIMENSIONS RÉDUITES, ELLE OFFRE UNE DÉSINFECTION SIMPLE ET RAPIDE ET EST FACILE À UTILISER.

LE CHANGEMENT DE FORMAT SE FAIT EN REMPLAÇANT EN BLOC LE GROUPE CENTRAL ET LE GROUPE CHARGEMENT REMPLI DE TIGES.

LA MACHINE EST DE TYPE ÉLECTROMÉCANIQUE. LES GROUPES FONCTIONNELS SONT MONTÉS SUR DES ROUES POUR FACILITER LE POSITIONNEMENT DANS DIFFÉRENTS ENVIRONNEMENTS.

LES FONCTIONS DE COMMANDE ÉLECTRIQUE ET ÉLECTRONIQUE SONT DISPOSÉES DANS DES ARMOIRES ÉLECTRIQUES DIRECTEMENT LIÉES AUX FONCTIONS INDIVIDUELLES, RELIÉES AU RÉSEAU ÉLECTRIQUE.

LE PANNEAU DE COMMANDE EST FIXÉ SUR UN BRAS PIVOTANT ET SUPERVISE TOUTES LES FONCTIONS DE LA MACHINE.



**FORMADORA PARA TORTELLINI, CAPPELLETTI, TORTELLONI, CAPPELLACCI**

FORMADORA DE DIMENSIONES REDUCIDAS, OFRECE UNA DESINFECCIÓN SIMPLE Y RÁPIDA Y ES FÁCIL DE USAR.

EL CAMBIO DE FORMATO SE REALIZA SUSTITUYENDO EN BLOQUE EL GRUPO CENTRAL Y EL GRUPO DE CARGA RELLENO COMPLETO DE VARILLAS.

LA MÁQUINA ES DE TIPO ELECTROMECAÁNICO. LOS GRUPOS FUNCIONALES ESTÁN MONTADOS SOBRE RUEDAS PARA FACILITAR SU COLOCACIÓN EN DIFERENTES AMBIENTES.

LAS FUNCIONES DE CONTROL ELÉCTRICO Y ELECTRÓNICO ESTÁN DISPUESTAS EN CUADROS ELÉCTRICOS DIRECTAMENTE REFERIDOS A LAS FUNCIONES INDIVIDUALES, CONECTADOS EN RED ELÉCTRICA.

EL PANEL DE CONTROL SE FIJA A UN BRAZO GIRATORIO Y ES EL SUPERVISOR DE TODAS LAS FUNCIONES DE LA MÁQUINA.

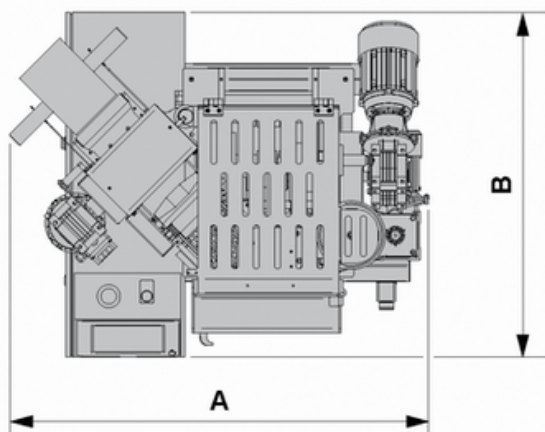
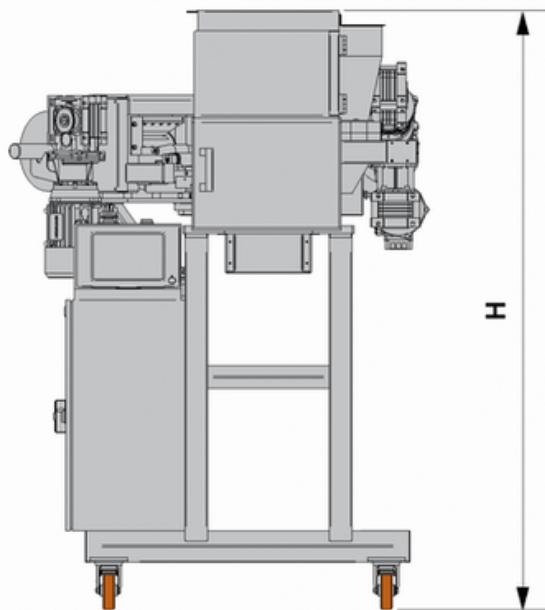

**LIVELLO DI EMISSIONE SONORA:** < 80 dB (A)

**FUNZIONAMENTO:** Elettromeccanico

**TENSIONE MOTORE:** 400V/50Hz 3Ph

**VARIAZIONE DI TENSIONE:** +/- 5%

**NEUTRO:** Sì

**POTENZA:** 1,5 kW

**CONSUMO ARIA:** 6 Nl/min

**LUBRIFICAZIONE:** manuale con grasso

**PESO:** 270 Kg

**LARGHEZZA SFOGLIA:** 150 mm

**DIMENSIONI:** cm 98x70x160

**PRODUZIONE ORARIA:**

- Tortellini 2-4-6 gr: 35-55 kg
- Tortelloni 14-26 gr: 40-55 kg
- Cappelletti 4-12 gr: 35-55 kg